

**TRIUMPH**



**Selector de neumáticos**

# Información

## ⚠ Advertencia

Utilice los neumáticos recomendados ÚNICAMENTE en las combinaciones especificadas. No combine neumáticos de diferentes fabricantes ya que ello podría ocasionar la pérdida del control de la motocicleta y provocar un accidente.

MODEL	MODEL YEAR	MANUFACTURER	FRONT TYRE	SPECIFICATION	SIZE	PRESSURE	REAR TYRE	SPECIFICATION	SIZE	PRESSURE
✓ TIGER SPORT (FROM VIN 570059)	2013 ON	PIRELLI METZELER DUNLOP MICHELIN	ANGEL ST ROADTEC 28 INTERACT ROADSMART PILOT ROAD 3	A STANDARD STANDARD STANDARD	120/70/ZR17 58 W 120/70/ZR17 58 W 120/70/ZR17 58 W 120/70/ZR17 58 W	2.34 bar (34 lb/in <sup>2</sup> )	ANGEL ST PILOT ROAD 3 ROADSMART PILOT ROAD 3	STANDARD STANDARD STANDARD STANDARD	180/55/ZR17 73 W 180/55/ZR17 73 W 180/55/ZR17 73 W 180/55/ZR17 73 W	2.90 bar (42 lb/in <sup>2</sup> )
✗ TIGER SPORT (FROM VIN 570059)	2013 ON	PIRELLI METZELER DUNLOP MICHELIN	ANGEL ST ROADTEC 28 INTERACT ROADSMART PILOT ROAD 3	A STANDARD STANDARD STANDARD	120/70/ZR17 58 W 120/70/ZR17 58 W 120/70/ZR17 58 W 120/70/ZR17 58 W	2.34 bar (34 lb/in <sup>2</sup> )	ANGEL ST PILOT ROAD 3 ROADSMART PILOT ROAD 3	STANDARD STANDARD STANDARD STANDARD	180/55/ZR17 73 W 180/55/ZR17 73 W 180/55/ZR17 73 W 180/55/ZR17 73 W	2.90 bar (42 lb/in <sup>2</sup> )

## ⚠ Advertencia

El uso de neumáticos todoterreno reducirá la estabilidad de la motocicleta. Utilice siempre una motocicleta equipada con neumáticos todoterreno a velocidades bajas. La velocidad máxima permitida es la especificada para los neumáticos todoterreno en la presente publicación. Conducir la motocicleta por encima de la velocidad máxima permitida puede causar la pérdida del control de la motocicleta y un accidente.

### Nota:

Los neumáticos listados en este selector de neumáticos son los correctos en el momento de la publicación para motocicletas de producción actual únicamente. Los neumáticos para las motocicletas que ya no están en producción se listan únicamente con el fin de proporcionar información y eran los correctos solamente en el momento en que se detuvo la producción.

Triumph Motorcycles Limited se reserva el derecho de listar neumáticos alternativos para cualquier motocicleta en cualquier momento, pero no tiene la obligación de listar alternativas si la producción de una motocicleta o de un neumático se ha detenido. La producción de alguno de los neumáticos listados puede detenerse en cualquier momento, y esto queda fuera del control de Triumph Motorcycles Limited. La inclusión de un neumático en este selector de neumáticos no es una garantía de la disponibilidad del neumático. No se asumirá responsabilidad alguna debido a cualquier inexactitud u omisión en que pueda incurrir la presente publicación, aunque se ha puesto el mayor cuidado en que la información en ella contenida sea lo más exacta y completa posible.

### Guía de marca de los neumáticos

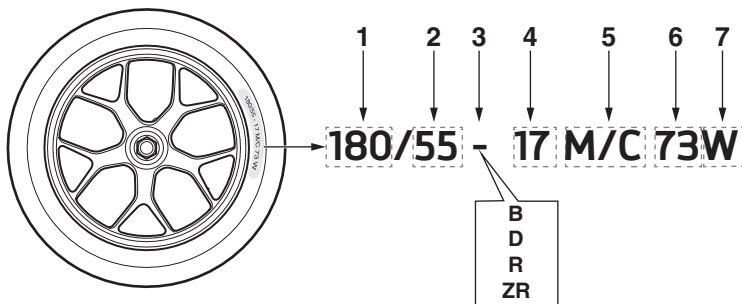

1. Anchura de la sección nominal (mm).
2. Relación de aspecto (define la altura de la sección como un porcentaje de la anchura, por ejemplo 180x55% = 99 mm).
3. Tipo de fabricación:
  - B se refiere a una fabricación con estructura diagonal cinturada
  - - o D se refiere a una estructura diagonal (históricamente de capas cruzadas)
  - R se refiere a una fabricación radial
  - ZR se refiere a un neumático radial capaz de conseguir más de 240 km/h.
4. Diámetro de la llanta en pulgadas.
5. Denota el neumático de la motocicleta.
6. Índice de carga.
7. Índice de velocidad.

Adventure



Classics



Cruisers



Roadsters



Supersports



Touring



Índice

MODELO	AÑO DE MODELO	FABRICANTE	NEUMÁTICO DELANTERO	ESPECIFICACIÓN	TAMAÑO	PRESIÓN	NEUMÁTICO TRASERO	ESPECIFICACIÓN	TAMAÑO	PRESIÓN
TIGER 855	1993 EN ADELANTE DE 1993 A 1994 1994 EN ADELANTE 1995 EN ADELANTE	MICHELIN PIRELLI DUNLOP BRIDGESTONE	T66X MT60 TRAILMAX TRAIL WING 101		110/80-19 100/90-19 100/90-19 110/90-19	2,07 bar (30 lb/in <sup>2</sup> )	T66X MT60 TRAILMAX TRAIL WING 152		140/80-17 140/80-17 140/80-17 140/80-17	2,28 bar (33 lb/in <sup>2</sup> )
TIGER 855	1995 EN ADELANTE 1996 EN ADELANTE 1996 EN ADELANTE	PIRELLI METZELER PIRELLI	MT60R ENDURO 4 MT80R		110/80-19 110/80-19 110/80-19	2,07 bar (30 lb/in <sup>2</sup> )	MT80RS ENDURO 4 MT80R		140/80-17 140/80-17 140/80-17	2,28 bar (33 lb/in <sup>2</sup> )
TIGER 855i (DESDE EL VIN 71699 HASTA EL VIN 124105)	1999 EN ADELANTE	MICHELIN METZELER	T66X ENDURO 4		110/80-19 110/80-19	2,48 bar (36 lb/in <sup>2</sup> )	T66X ENDURO 4		150/70-17 150/70-17	2,90 bar (42 lb/in <sup>2</sup> )
TIGER 955i (DESDE EL VIN 124106 HASTA EL VIN 198874)	DE 2001 A 2004 DE 2001 A 2004 DE 2001 A 2004 DE 2001 A 2004	METZELER PIRELLI MICHELIN BRIDGESTONE	TOURANCE MT90 T66X TRAIL WING 101 RADIAL		110/80/R19 59 V 110/80-19 110/80-19 110/80-19	2,48 bar (36 lb/in <sup>2</sup> )	TOURANCE MT90 T66X TRAIL WING 101 RADIAL		150/70/R17 69 V 150/70-17 150/70-17 150/70-17	2,90 bar (42 lb/in <sup>2</sup> )
TIGER 955i (DESDE EL VIN 198875 HASTA EL VIN 287503)	2004 EN ADELANTE 2004 EN ADELANTE	MICHELIN BRIDGESTONE	ANAKEE RADIAL TRAIL WING 101 RADIAL		110/80/R19 59 V 110/80/R19 59 V	2,48 bar (36 lb/in <sup>2</sup> )	ANAKEE RADIAL TRAIL WING 152 RADIAL		150/70-17 150/70-17	2,90 bar (42 lb/in <sup>2</sup> )
TIGER 1050 CC CON ABS (DESDE EL VIN 287504 HASTA EL VIN 570058)	DE 2007 A 2013 DE 2008 A 2013	MICHELIN BRIDGESTONE	PILOT ROAD S BATTLAX BT-021	STANDARD L	120/70/ZR17 58 W 120/70/ZR17 58 W	2,34 bar (34 lb/in <sup>2</sup> )	PILOT ROAD S BATTLAX BT-021	STANDARD L	180/55/ZR17 73 W 180/55/ZR17 73 W	2,90 bar (42 lb/in <sup>2</sup> )
TIGER 800 *EL NEUMÁTICO DELANTERO DE TAMAÑO 110/80/R19 M/C 59 V PUEDE UTILIZARSE EN MERCADOS EN LOS QUE EL TAMAÑO RECOMENDADO (100/90-19 M/C 57 V) NO ESTÁ DISPONIBLE.	2011 EN ADELANTE	PIRELLI *PIRELLI METZELER *METZELER MICHELIN *MICHELIN	SCORPION TRAIL *SCORPION TRAIL TOURANCE EXP *TOURANCE EXP ANAKEE 3 *ANAKEE 3	STANDARD STANDARD STANDARD STANDARD STANDARD STANDARD	100/90-19 57 V *110/80/R19 59 V 100/90-19 57 H *110/80/R19 59 V 100/90-19 57 V *110/80/R19 59 V	2,48 bar (36 lb/in <sup>2</sup> )	SCORPION TRAIL SCORPION TRAIL TOURANCE EXP TOURANCE EXP ANAKEE 3 ANAKEE 3	G G N STANDARD STANDARD STANDARD	150/70/R17 69 V 150/70/R17 69 V 150/70/R17 69 V 150/70/R17 69 V 150/70/R17 69 V 150/70/R17 69 V	2,90 bar (42 lb/in <sup>2</sup> )
TIGER 800XC	2011 EN ADELANTE	PIRELLI BRIDGESTONE MICHELIN	SCORPION TRAIL BATTLE WING BW-501 ANAKEE 3	STANDARD G STANDARD	90/90-21 54 V 90/90-21 54 V 90/90-21 54 V	2,48 bar (36 lb/in <sup>2</sup> )	SCORPION TRAIL BATTLE WING BW-502 ANAKEE 3	STANDARD STANDARD STANDARD	150/70/R17 69 V 150/70/R17 69 V 150/70/R17 69 V	2,90 bar (42 lb/in <sup>2</sup> )
TIGER 800XC NEUMÁTICOS DE DOBLE USO (APROBADOS POR TRIUMPH PARA USO EN CARRETERA Y TODOTERRENO SÓLO EN ALGUNOS PAÍSES). LA VELOCIDAD MÁXIMA PERMITIDA PARA LOS NEUMÁTICOS DE DOBLE USO ES 96 KM/H.	2011 EN ADELANTE	METZELER	MCE KAROO 2(T)	STANDARD	90/90-21 54 Q	1,50 bar (22 lb/in <sup>2</sup> )	MCE KAROO (T)	STANDARD	150/70/R17 69 Q	1,50 bar (22 lb/in <sup>2</sup> )

# Adventure (continuación)

# Índice

MODELO	AÑO DE MODELO	FABRICANTE	NEUMÁTICO DELANTERO	ESPECIFICACIÓN	TAMAÑO	PRESIÓN	NEUMÁTICO TRASERO	ESPECIFICACIÓN	TAMAÑO	PRESIÓN
TIGER XR, TIGER XRt, TIGER XRx **NEUMÁTICOS APROBADOS Y RECOMENDADOS POR TRIUMPH PARA SU USO CON EL SISTEMA DE MALETAS DE ALUMINIO EXPEDITION.	2015 EN ADELANTE	**METZELER PIRELLI	**TOURANCE NEXT SCORPION TRAIL	**STANDARD STANDARD	100/90-19 57 V 100/90-19 57 V	2.48 bar (36 lb/in <sup>2</sup> )	**TOURANCE NEXT SCORPION TRAIL	**STANDARD STANDARD	150/70/R17 69 V 150/70/R17 69 V	2.90 bar (42 lb/in <sup>2</sup> )
TIGER XC, TIGER XC <sub>a</sub> , TIGER XC <sub>x</sub>	2015 EN ADELANTE	BRIDGESTONE PIRELLI MICHELIN	BATTLE WING BW-501 SCORPION TRAIL ANAKEE 3	G STANDARD STANDARD	90/90-21 54 Q 90/90-21 54 Q 90/90-21 54 Q	2.48 bar (36 lb/in <sup>2</sup> )	BATTLE WING BW-502 SCORPION TRAIL ANAKEE 3	G G STANDARD	150/70/R17 69 V 150/70/R17 69 V 150/70/R17 69 V	2.90 bar (42 lb/in <sup>2</sup> )
TIGER XC, TIGER XC <sub>a</sub> , TIGER XC <sub>x</sub> NEUMÁTICOS DE DOBLE USO (APROBADOS POR TRIUMPH PARA USO EN CARRETERA Y TODO TERRENO SÓLO EN ALGUNOS PAÍSES). LA VELOCIDAD MÁXIMA PERMITIDA PARA LOS NEUMÁTICOS DE DOBLE USO ES 96 KM/H.	2015 EN ADELANTE	METZELER	KAROO 3	STANDARD	90/90-21 54 Q	2.48 bar (36 lb/in <sup>2</sup> )	KAROO 3	STANDARD	150/70/R17 69 V	2.90 bar (42 lb/in <sup>2</sup> )
TIGER EXPLORER Y TIGER EXPLORER XC (HASTA EL VIN 740276)	2012 EN ADELANTE	METZELER PIRELLI BRIDGESTONE	TOURANCE EXP SCORPION TRAIL BATTLE WING BW-501	STANDARD STANDARD STANDARD	110/80/R19 59 V 110/80/R19 59 V 110/80/R19 59 V	2.48 bar (36 lb/in <sup>2</sup> )	TOURANCE EXP SCORPION TRAIL BATTLE WING BW-502	STANDARD STANDARD STANDARD	150/70/R17 69 V 150/70/R17 69 V 150/70/R17 69 V	2.90 bar (42 lb/in <sup>2</sup> )
TIGER EXPLORER XR Y TIGER EXPLORER XC (DESDE EL VIN 740277)	2016 EN ADELANTE	METZELER CONTINENTAL MICHELIN	TOURANCE NEXT TRAIL ATTACK 2 ANAKEE 3	E STANDARD STANDARD	120/70/R19 60V 120/70/R19 60V 120/70/R19 60V	2.20 bar (32 lb/in <sup>2</sup> )	TOURANCE NEXT TRAIL ATTACK 2 ANAKEE 3	E STANDARD STANDARD	170/60/R17 72V 170/60/R17 72V 170/60/R17 72V	2.69 bar (39 lb/in <sup>2</sup> )
TIGER EXPLORER XR Y TIGER EXPLORER XC (DESDE EL VIN 740277) NEUMÁTICOS DE DOBLE USO (APROBADOS POR TRIUMPH PARA USO EN CARRETERA Y TODO TERRENO SÓLO EN ALGUNOS PAÍSES). LA VELOCIDAD MÁXIMA PERMITIDA PARA LOS NEUMÁTICOS DE DOBLE USO ES 96 KM/H.	2016 EN ADELANTE	METZELER	KAROO 3	STANDARD	120/70/R19 60T	2.20 bar (32 lb/in <sup>2</sup> )	KAROO 3	STANDARD	170/60/R17 72T	2.69 bar (39 lb/in <sup>2</sup> )
TIGER SPORT (DESDE EL VIN 570059 HASTA EL VIN 741390)	2013 EN ADELANTE	PIRELLI METZELER DUNLOP MICHELIN	ANGEL ST ROADTEC Z8 INTERACT ROADSMART PILOT ROAD 3	A STANDARD STANDARD STANDARD	120/70/ZR17 58 W 120/70/ZR17 58 W 120/70/ZR17 58 W 120/70/ZR17 58 W	2.34 bar (34 lb/in <sup>2</sup> )	ANGEL ST ROADTEC Z8 INTERACT ROADSMART PILOT ROAD 3	STANDARD STANDARD STANDARD	180/55/ZR17 73 W 180/55/ZR17 73 W 180/55/ZR17 73 W 180/55/ZR17 73 W	2.90 bar (42 lb/in <sup>2</sup> )
TIGER SPORT (DESDE EL VIN 750470)	2016 EN ADELANTE	PIRELLI PIRELLI DUNLOP	ANGEL ST ANGEL GT SCORPION TRAIL 2 ROADSMART	A A STANDARD STANDARD	120/70/ZR17 58 W 120/70/ZR17 58 W 120/70/ZR17 58 W 120/70/ZR17 58 W	2.34 bar (34 lb/in <sup>2</sup> )	ANGEL ST ANGEL GT SCORPION TRAIL 2 ROADSMART	STANDARD STANDARD STANDARD	180/55/ZR17 73 W 180/55/ZR17 73 W 180/55/ZR17 73 W 180/55/ZR17 73 W	2.90 bar (42 lb/in <sup>2</sup> )

Atrás...

# Classics

# Índice

MODELO	AÑO DE MODELO	FABRICANTE	NEUMÁTICO DELANTERO	ESPECIFICACIÓN	TAMAÑO	PRESIÓN	NEUMÁTICO TRASERO	ESPECIFICACIÓN	TAMAÑO	PRESIÓN
THUNDERBIRD	DE 1995 A 1998 1995 EN ADELANTE DE 1995 A 1998 1999 EN ADELANTE 1999 EN ADELANTE	MICHELIN AVON DUNLOP MICHELIN PIRELLI	A89X AV27 K105F MACADAM 90X MTR03		110/80/ZR18 110/80-18 58 H 110/80-18 110/80-18 110/80/ZR18 58 W	2,48 bar (36 lb/in <sup>2</sup> )	M89X ELAN II RL30 K700J MACADAM 90X MTR04		160/80/ZR16 160/80-16 75 H 150/80-16 150/80-16 150/80/ZR16 71 W	2,90 bar (42 lb/in <sup>2</sup> )
ADVENTURER (HASTA EL VIN 71698)	DE 1996 A 1998	AVON MICHELIN DUNLOP	AV27 A89X K105F		110/80-18 110/80-18 110/80-18	2,48 bar (36 lb/in <sup>2</sup> )	ELAN II RL30 M89X K700J		160/80-16 160/80-16 160/80-16	2,90 bar (42 lb/in <sup>2</sup> )
ADVENTURER (DESDE EL VIN 71699)	1999 EN ADELANTE	MICHELIN METZELER	MACADAM 50 ME 33		100/90-19 100/90-19	2,48 bar (36 lb/in <sup>2</sup> )	MACADAM 50 ME Z2		150/80-16 150/80-16	2,90 bar (42 lb/in <sup>2</sup> )
THUNDERBIRD SPORT	DE 1998 A 1999 DE 1998 A 1999 2000 EN ADELANTE 2000 EN ADELANTE	AVON PIRELLI PIRELLI METZELER	AV27 DRAGON GT MTR23 ME Z4B		120/70/R17 120/70/R17 120/70-17 120/70-17	2,48 bar (36 lb/in <sup>2</sup> )	AV281 DRAGON GT MTR24 ME Z4		160/70/R17 160/70/R17 160/70-17 160/70-17	2,90 bar (42 lb/in <sup>2</sup> )
LEGEND TT	1999 EN ADELANTE	BRIDGESTONE MICHELIN MICHELIN	BT57 M90X MACADAM		120/70-17 120/70-17 120/70-17	2,48 bar (36 lb/in <sup>2</sup> )	BT57 M90X MACADAM		160/60-17 160/60-17 160/60-17	2,90 bar (42 lb/in <sup>2</sup> )
BONNEVILLE (MODELOS CON CARBURADOR)	2001 EN ADELANTE	BRIDGESTONE METZELER	BT45 F ME 33 LASER		100/90-19 100/90-19	2,27 bar (33 lb/in <sup>2</sup> )	BT45 R ME Z2		130/80-17 130/80/R17	2,62 bar (38 lb/in <sup>2</sup> )
BONNEVILLE T100 (MODELOS CON CARBURADOR)	2001 EN ADELANTE	METZELER	ME 33 LASER		100/90-19	2,27 bar (33 lb/in <sup>2</sup> )	ME Z2		130/80/R17	2,62 bar (38 lb/in <sup>2</sup> )
SCRAMBLER (MODELOS CON CARBURADOR)	2006 EN ADELANTE	BRIDGESTONE	TW 101		100/90-19	2,07 bar (30 lb/in <sup>2</sup> )	TW 42		130/80-17	2,34 bar (34 lb/in <sup>2</sup> )
THRUXTON (MODELOS CON CARBURADOR)	2005 EN ADELANTE	METZELER	LASERTEC		100/90-18	2,27 bar (33 lb/in <sup>2</sup> )	ME Z2		130/80/R17	2,62 bar (38 lb/in <sup>2</sup> )
BONNEVILLE (MODELOS CON EFI)	DE 2008 A 2009	METZELER	LASERTEC		100/90-19	2,27 bar (33 lb/in <sup>2</sup> )	ME Z2		130/80/R17	2,83 bar (41 lb/in <sup>2</sup> )
BONNEVILLE (MODELOS CON EFI)	2009 EN ADELANTE	METZELER	ME Z4	STANDARD	110/70/R17 54 H	2,27 bar (33 lb/in <sup>2</sup> )	ME Z2	STANDARD	130/80/R17 65 H	2,83 bar (41 lb/in <sup>2</sup> )
BONNEVILLE T100 (MODELOS CON EFI) INCLUIDOS LOS MODELOS STEVE MCQUEEN™ EDITION Y BONNEVILLE 110 <sup>TH</sup> EDITION	2008 EN ADELANTE	METZELER	LASERTEC	STANDARD	100/90-19 57 H	2,27 bar (33 lb/in <sup>2</sup> )	ME Z2	STANDARD	130/80/R17 65 H	2,83 bar (41 lb/in <sup>2</sup> )
SCRAMBLER (MODELOS CON EFI)	2008 EN ADELANTE	BRIDGESTONE	TRAIL WING TW-101	STANDARD	100/90-19 57 H	2,07 bar (30 lb/in <sup>2</sup> )	TRAIL WING TW-42	STANDARD	130/80-17 65 H	2,83 bar (41 lb/in <sup>2</sup> )
THRUXTON (MODELOS CON EFI)	2008 EN ADELANTE	METZELER	LASERTEC STANDARD	STANDARD	100/90-18 56 H	2,27 bar (33 lb/in <sup>2</sup> )	ME Z2	STANDARD	130/80/R17 65 H	2,83 bar (41 lb/in <sup>2</sup> )

Continuación

# Classics (continuación)

# Índice

MODELO	AÑO DE MODELO	FABRICANTE	NEUMÁTICO DELANTERO	ESPECIFICACIÓN	TAMAÑO	PRESIÓN	NEUMÁTICO TRASERO	ESPECIFICACIÓN	TAMAÑO	PRESIÓN
STREET TWIN	2016 EN ADELANTE	PIRELLI AVON	PHANTOM SPORTCOMP STORM 3D X-M	STANDARD STANDARD	100/90-18 56 H 100/90 R18 56 V	2.20 bar (32 lb/in <sup>2</sup> )	PHANTOM SPORTCOMP STORM 3D X-M	STANDARD STANDARD	150/70 R17 69 H 150/70 R17 69 V	2.48 bar (36 lb/in <sup>2</sup> )
BONNEVILLE T120	2016 EN ADELANTE	PIRELLI AVON	PHANTOM SPORTCOMP STORM 3D X-M	STANDARD STANDARD	100/90-18 56 H 100/90 R18 56 V	2.20 bar (32 lb/in <sup>2</sup> )	PHANTOM SPORTCOMP STORM 3D X-M	STANDARD STANDARD	150/70 R17 69 H 150/70 R17 69 V	2.48 bar (36 lb/in <sup>2</sup> )
THRUXTON	2016 EN ADELANTE	METZELER	SPORTEC M7 RR	STANDARD	120/70 ZR17 58 W	2.48 bar (36 lb/in <sup>2</sup> )	SPORTEC M7 RR	STANDARD	160/60 ZR17 69 W	2.48 bar (36 lb/in <sup>2</sup> )
THRUXTON R	2016 EN ADELANTE	PIRELLI	DIABLO ROSSO CORSA	STANDARD	120/70 ZR17 58 W	2.48 bar (36 lb/in <sup>2</sup> )	DIABLO ROSSO CORSA	STANDARD	160/60 ZR17 69 W	2.48 bar (36 lb/in <sup>2</sup> )

[Atrás...](#)

# Cruisers

# Índice

MODELO	AÑO DE MODELO	FABRICANTE	NEUMÁTICO DELANTERO	ESPECIFICACIÓN	TAMAÑO	PRESIÓN	NEUMÁTICO TRASERO	ESPECIFICACIÓN	TAMAÑO	PRESIÓN
AMERICA (MODELOS CON CARBURADOR)	2002 EN ADELANTE	BRIDGESTONE METZELER	L303 LAZERTEC		3.50-18 110/80-18	SOLO CONDUCTOR - 2.06 bar (30 lb/in <sup>2</sup> ) PLENA CARGA - 2.13 bar (31 lb/in <sup>2</sup> )	G456 ME880		170/80-15 170/80/B15	SOLO CONDUCTOR - 2.13 bar (31 lb/in <sup>2</sup> ) PLENA CARGA - 2.50 bar (36 lb/in <sup>2</sup> )
SPEEDMASTER 790 CC (MODELOS CON CARBURADOR)	2003 EN ADELANTE	METZELER	LAZERTEC		110/80-18	SOLO CONDUCTOR - 2.06 bar (30 lb/in <sup>2</sup> ) PLENA CARGA - 2.13 bar (31 lb/in <sup>2</sup> )	ME880		170/80/B15	SOLO CONDUCTOR - 2.13 bar (31 lb/in <sup>2</sup> ) PLENA CARGA - 2.50 bar (36 lb/in <sup>2</sup> )
SPEEDMASTER 865 CC (MODELOS CON CARBURADOR)	DE 2004 A 2008	METZELER	LASERTEC		110/90-18	SOLO CONDUCTOR - 2.06 bar (30 lb/in <sup>2</sup> ) PLENA CARGA - 2.13 bar (31 lb/in <sup>2</sup> )	ME880		170/80/B15	SOLO CONDUCTOR - 2.13 bar (31 lb/in <sup>2</sup> ) PLENA CARGA - 2.50 bar (36 lb/in <sup>2</sup> )
AMERICA (MODELOS CON EFI)	DE 2008 A 2011	METZELER	LASERTEC	STANDARD	110/90-18 61 H	2.48 bar (36 lb/in <sup>2</sup> )	ME880 MARATHON	STANDARD	170/80-15 77 H	2.90 bar (42 lb/in <sup>2</sup> )
AMERICA (MODELOS CON EFI)	2011 EN ADELANTE	METZELER	ME880 MARATHON	STANDARD	130/90-16 67 H	2.06 bar (30 lb/in <sup>2</sup> )	ME880 MARATHON	STANDARD	170/80/B15 77 H	2.90 bar (42 lb/in <sup>2</sup> )
SPEEDMASTER (MODELOS CON EFI)	DE 2008 A 2011	METZELER	LASERTEC	STANDARD	110/80-18 61 H	2.48 bar (36 lb/in <sup>2</sup> )	ME880 MARATHON	STANDARD	170/80-15 77 H	2.90 bar (42 lb/in <sup>2</sup> )
SPEEDMASTER (MODELOS CON EFI)	2011 EN ADELANTE	METZELER	ME880 MARATHON	STANDARD	100/90-19 57 H	2.48 bar (36 lb/in <sup>2</sup> )	ME880 MARATHON	STANDARD	170/80/B15 77 H	2.90 bar (42 lb/in <sup>2</sup> )
ROCKET III	DE 2005 A 2010	METZELER	ME880 MARATHON	STANDARD	150/80/R17 72 V	2.48 bar (36 lb/in <sup>2</sup> )	ME880 MARATHON	STANDARD	240/50/R16 77 V	2.90 bar (42 lb/in <sup>2</sup> )
ROCKET III TOURING	2008 EN ADELANTE	METZELER	ME880 MARATHON	STANDARD	150/80/R16 71 V	2.48 bar (36 lb/in <sup>2</sup> )	ME880 MARATHON	STANDARD	180/70/R16 V	2.90 bar (42 lb/in <sup>2</sup> )
ROCKET III ROADSTER	2010 EN ADELANTE	METZELER	ME880 MARATHON	STANDARD	150/80/R17 72 V	2.34 bar (34 lb/in <sup>2</sup> )	ME880 MARATHON	STANDARD	240/50/R16 84 V	2.90 bar (42 lb/in <sup>2</sup> )
THUNDERBIRD Y THUNDERBIRD STORM / NIGHT STORM	2009 EN ADELANTE	METZELER DUNLOP	ME880 MARATHON SPORTMAX D208	STANDARD STANDARD	120/70/R19 60 W 120/70/R19 60 W	2.48 bar (36 lb/in <sup>2</sup> )	ME880 MARATHON SPORTMAX D208	STANDARD STANDARD	200/50/R17 75 W 200/50/R17 75 W	2.62 bar (38 lb/in <sup>2</sup> )
THUNDERBIRD COMMANDER	2014 EN ADELANTE	METZELER	ME880 MARATHON	STANDARD	140/75/R17 67 W	2.48 bar (36 lb/in <sup>2</sup> )	ME880 MARATHON	STANDARD	200/50/R17 75 W	2.62 bar (38 lb/in <sup>2</sup> )
THUNDERBIRD LT	2014 EN ADELANTE	AVON  METZELER	COBRA WHITEWALL  ME880 MARATHON	STANDARD  STANDARD	150/80/R16 71 H  150/80/R16 71 H	2.48 bar (36 lb/in <sup>2</sup> )  2.68 bar (39 lb/in <sup>2</sup> )	COBRA WHITEWALL  ME880 MARATHON	STANDARD  STANDARD	180/70/R16 77 H  180/70/R16 77 H	3.00 bar (44 lb/in <sup>2</sup> )  2.90 bar (42 lb/in <sup>2</sup> )



# Roadsters

# Índice

MODELO	AÑO DE MODELO	FABRICANTE	NEUMÁTICO DELANTERO	ESPECIFICACIÓN	TAMAÑO	PRESIÓN	NEUMÁTICO TRASERO	ESPECIFICACIÓN	TAMAÑO	PRESIÓN
SPEED TRIPLE 900 CC	1994 EN ADELANTE 1994 EN ADELANTE DE 1994 A 1995 1995 EN ADELANTE 1996 DE 1994 A 1996 DE 1994 A 1996 DE 1994 A 1996 DE 1994 A 1996	MICHELIN BRIDGESTONE MICHELIN DUNLOP MICHELIN PIRELLI METZELER PIRELLI METZELER	TX11 BT50F TX11 D203 SPORTMAX TX15 MTR01 CORSA ME Z12 MTR01 ME Z1		120/70-17 120/70-17 120/70-17 120/70-17 120/70-17 120/70-17 120/70-17 120/70-17 120/70-17	2,20 bar (32 lb/in²)	TX23A BT50 RADIAL G TX23B D203 SPORTMAX TX25 MTR02 CORSA ME Z1R MTR02 ME Z1		180/55-17 180/55-17 180/55-17 180/55-17 180/55-17 180/55-17 180/55-17 180/55-17 180/55-17	2,62 bar (38 lb/in²)
SPEED TRIPLE 750 CC	DE 1996 A 1997	MICHELIN PIRELLI	90X MTR03 DRAGON GT		120/70-17 120/70-17	2,20 bar (32 lb/in²)	90X MTR04 DRAGON GT		160/60-18 160/60-18	2,62 bar (38 lb/in²)
TRIDENT 750 CC Y 900 CC	DE 1991 A 1995 1991 EN ADELANTE 1991 EN ADELANTE 1993 EN ADELANTE	DUNLOP MICHELIN PIRELLI BRIDGESTONE MICHELIN	K455F A59X MTR03 DRAGON GT BT50F 90X		120/70-17 120/70-17 120/70-17 120/70-17 120/70-17	2,48 bar (36 lb/in²)	K455A M59X MTR04 DRAGON GT BT50R 90X		160/80-18 160/80-18 160/80-18 160/80-18 160/80-18	2,83 bar (41 lb/in²)
SPEED TRIPLE 885 CC Y 955 CC (HASTA EL VIN 141871)	1997 EN ADELANTE	BRIDGESTONE MICHELIN METZELER	BT56 TX15 HI SPORT RCG		120/70-17 120/70-17 120/70-17	2,20 bar (32 lb/in²)	BT56 TX25 HI SPORT RCG		190/50-17 190/50-17 190/50-17	2,90 bar (42 lb/in²)
SPEED TRIPLE 955 CC (DESDE EL VIN 141872 HASTA EL VIN 210444)	2002 EN ADELANTE	BRIDGESTONE PIRELLI METZELER	BT010 DRAGON EVO ME Z3		120/70-17 120/70-17 120/70-17	2,20 bar (32 lb/in²)	BT010 DRAGON EVO ME23		190/50-17 190/50-17 190/50-17	2,90 bar (42 lb/in²)
SPEED FOUR	2002 EN ADELANTE	BRIDGESTONE MICHELIN PIRELLI	BT010 PILOT SPORT DRAGON EVO		120/70/R17 120/70/R17 120/70/R17	2,34 bar (34 lb/in²)	BT010 PILOT SPORT DRAGON EVO		180/55/R17 180/55/R17 180/55/R17	2,62 bar (38 lb/in²)
SPEED TRIPLE 1050 CC (DESDE EL VIN 210445 HASTA EL VIN 332110)	DE 2005 A 2009	MICHELIN BRIDGESTONE	PILOT POWER BT14		120/70/ZR17 120/70/ZR17	2,34 bar (34 lb/in²)	PILOT POWER BT14		180/55/ZR17 180/55/ZR17	2,90 bar (42 lb/in²)
SPEED TRIPLE 1050 CC (DESDE EL VIN 332110 HASTA EL VIN 461331)	DE 2009 A 2011	METZELER DUNLOP BRIDGESTONE BRIDGESTONE	SPORTEC M3 SPORTMAX QUALIFIER BATTLAX BT-015 BATTLAX BT-016	C STANDARD G STANDARD	120/70/ZR17 58 W 120/70/ZR17 58 W 120/70/ZR17 58 W 120/70/ZR17 58 W	2,34 bar (34 lb/in²)	SPORTEC M3 SPORTMAX QUALIFIER BATTLAX BT-015 BATTLAX BT-016	STANDARD STANDARD E STANDARD	180/55/ZR17 73 W 180/55/ZR17 73 W 180/55/ZR17 73 W 180/55/ZR17 73 W	2,90 bar (42 lb/in²)
SPEED TRIPLE 1050 CC (DESDE EL VIN 461332 HASTA EL VIN 733009))	2011 EN ADELANTE	METZELER BRIDGESTONE BRIDGESTONE PIRELLI MICHELIN MICHELIN	RACETEC INTERACT K3 BATTLAX BT-003 RACING STREET BATTLAX BT-016 DIABLO ROSSO CORSA POWER PURE PILOT ROAD 2	STANDARD STANDARD STANDARD STANDARD STANDARD	120/70/ZR17 58 W 120/70/ZR17 58 W 120/70/ZR17 58 W 120/70/ZR17 58 W 120/70/ZR17 58 W	2,34 bar (34 lb/in²)	RACETEC INTERACT K3 BATTLAX BT-003 RACING STREET BATTLAX BT-016 DIABLO ROSSO CORSA POWER PURE PILOT ROAD 2	STANDARD STANDARD STANDARD STANDARD STANDARD	190/55/ZR17 75 W 190/55/ZR17 75 W 190/55/ZR17 75 W 190/55/ZR17 75 W 190/55/ZR17 75 W	2,90 bar (42 lb/in²)
SPEED TRIPLE R 1050 CC (HASTA EL VIN 733009)	2012 EN ADELANTE 2012 EN ADELANTE 2012 EN ADELANTE 2013 EN ADELANTE	METZELER BRIDGESTONE MICHELIN PIRELLI PIRELLI	RACETEC INTERACT K3 BATTLAX BT-016 PILOT ROAD 2 RACETEC INTERACT K3 DIABLO SUPERCORSA SP	STANDARD STANDARD STANDARD STANDARD	120/70/ZR17 58 W 120/70/ZR17 58 W 120/70/ZR17 58 W 120/70/ZR17 58 W	2,34 bar (34 lb/in²)	RACETEC INTERACT K3 BATTLAX BT-016 PILOT ROAD 2 RACETEC INTERACT K3 DIABLO SUPERCORSA SP	STANDARD STANDARD STANDARD STANDARD	190/55/ZR17 75 W 190/55/ZR17 75 W 190/55/ZR17 75 W 190/55/ZR17 75 W	2,90 bar (42 lb/in²)
SPEED TRIPLE S Y SPEED TRIPLE R (DESDE EL VIN 735337)	2016 EN ADELANTE	PIRELLI PIRELLI METZELER MICHELIN	DIABLO SUPERCORSA SP DIABLO ROSSO CORSA SPORTEC M7 RR PILOT ROAD 3	STANDARD STANDARD M STANDARD	120/70/ZR17 58 W 120/70/ZR17 58 W 120/70/ZR17 58 W 120/70/ZR17 58 W	2,34 bar (34 lb/in²)	DIABLO SUPERCORSA SP DIABLO ROSSO CORSA SPORTEC M7 RR PILOT ROAD 3	STANDARD STANDARD STANDARD STANDARD	190/55/ZR17 75 W 190/55/ZR17 75 W 190/55/ZR17 75 W 190/55/ZR17 75 W	2,90 bar (42 lb/in²)

Continuación...

# Roadsters (continuación)

# Índice

MODELO	AÑO DE MODELO	FABRICANTE	NEUMÁTICO DELANTERO	ESPECIFICACIÓN	TAMAÑO	PRESIÓN	NEUMÁTICO TRASERO	ESPECIFICACIÓN	TAMAÑO	PRESIÓN
STREET TRIPLE (HASTA EL VIN 459241)	DE 2007 A 2009 DE 2007 A 2009 DE 2007 A 2009	BRIDGESTONE BRIDGESTONE DUNLOP	BATTLAX BT-016 BATTLAX BT-015 SPORTMAX QUALIFIER	STANDARD G STANDARD	120/70/ZR17 58 W 120/70/ZR17 58 W 120/70/ZR17 58 W	2,34 bar (34 lb/in <sup>2</sup> )	BATTLAX BT-016 BATTLAX BT-015 SPORTMAX QUALIFIER	STANDARD E STANDARD	180/55/ZR17 73 W 180/55/ZR17 73 W 180/55/ZR17 73 W	2,90 bar (42 lb/in <sup>2</sup> )
STREET TRIPLE (DESDE EL VIN 459241 HASTA EL VIN 560476)	DE 2012 A 2013 DE 2010 A 2013 DE 2010 A 2013 DE 2012 A 2013	BRIDGESTONE PIRELLI METZELER DUNLOP	BATTLAX BT-016 DIABLO ROSSO CORSA SPORTEC M3 SPORTMAX QUALIFIER	STANDARD K C STANDARD	120/70/ZR17 58 W 120/70/ZR17 58 W 120/70/ZR17 58 W 120/70/ZR17 58 W	2,34 bar (34 lb/in <sup>2</sup> )	BATTLAX BT-016 DIABLO ROSSO CORSA SPORTEC M3 SPORTMAX QUALIFIER	STANDARD STANDARD STANDARD STANDARD	180/55/ZR17 73 W 180/55/ZR17 73 W 180/55/ZR17 73 W 180/55/ZR17 73 W	2,90 bar (42 lb/in <sup>2</sup> )
STREET TRIPLE R (HASTA EL VIN 452037)	DE 2007 A 2009	DUNLOP	SPORTMAX QUALIFIER	STANDARD	120/70/ZR17 58 W	2,34 bar (34 lb/in <sup>2</sup> )	DUNLOP	STANDARD	180/55/ZR17 73 W	2,90 bar (42 lb/in <sup>2</sup> )
STREET TRIPLE R (DESDE EL VIN 452037 HASTA EL VIN 560477)	DE 2009 A 2013 DE 2012 A 2013 DE 2012 A 2013 DE 2012 A 2013	DUNLOP PIRELLI BRIDGESTONE PIRELLI	SPORTMAX QUALIFIER DIABLO ROSSO CORSA BATTLAX BT-016 DRAGON SUPERCORSA PRO	STANDARD STANDARD STANDARD STANDARD	120/70/ZR17 58 W 120/70/ZR17 58 W 120/70/ZR17 58 W 120/70/ZR17 58 W	2,34 bar (34 lb/in <sup>2</sup> )	SPORTMAX QUALIFIER DIABLO ROSSO CORSA BATTLAX BT-016 DRAGON SUPERCORSA PRO	STANDARD STANDARD STANDARD STANDARD	180/55/ZR17 73 W 180/55/ZR17 73 W 180/55/ZR17 73 W 180/55/ZR17 73 W	2,90 bar (42 lb/in <sup>2</sup> )
STREET TRIPLE Y STREET TRIPLE R (DESDE EL VIN 560477) STREET TRIPLE Rx	2013 EN ADELANTE	PIRELLI METZELER DUNLOP BRIDGESTONE	DIABLO ROSSO CORSA SPORTEC M5 INTERACT SPORTMAX QUALIFIER II BATTLAX BT-016 PRO	STANDARD STANDARD STANDARD STANDARD	120/70/ZR17 58 W 120/70/ZR17 58 W 120/70/ZR17 58 W 120/70/ZR17 58 W	2,34 bar (34 lb/in <sup>2</sup> )	DIABLO ROSSO CORSA SPORTEC M5 INTERACT SPORTMAX QUALIFIER II BATTLAX BT-016 PRO	STANDARD STANDARD STANDARD STANDARD	180/55/ZR17 73 W 180/55/ZR17 73 W 180/55/ZR17 73 W 180/55/ZR17 73 W	2,90 bar (42 lb/in <sup>2</sup> )

Atrás...

MODELO	AÑO DE MODELO	FABRICANTE	NEUMÁTICO DELANTERO	ESPECIFICACIÓN	TAMAÑO	PRESIÓN	NEUMÁTICO TRASERO	ESPECIFICACIÓN	TAMAÑO	PRESIÓN
DAYTONA 750 Y DAYTONA 1000	DE 1991 A 1992	MICHELIN DUNLOP	TX11 K455F		120/70-17 120/70-17	2,48 bar (36 lb/in <sup>2</sup> )	TX23 K455A		160/60-18 160/60-18	2,83 bar (41 lb/in <sup>2</sup> )
DAYTONA 900 Y DAYTONA 1200	1993 1994 EN ADELANTE 1993 1994 DE 1994 A 1995 DE 1994 A 1995 1995 EN ADELANTE 1995 1995 1996 EN ADELANTE 1996 EN ADELANTE	BRIDGESTONE BRIDGESTONE DUNLOP MICHELIN MICHELIN DUNLOP MICHELIN PIRELLI PIRELLI METZELER MICHELIN METZELER	BT50F BT50F K455FG TX11 TX11 D364 TX11A MTR01 MTR01 CORSA ME Z1F TX15 ME Z1R		120/70-17 120/70-17 120/70-17 120/70-17 120/70-17 120/70-17 120/70-17 120/70-17 120/70-17 120/70-17 120/70-17 120/70-17	2,48 bar (36 lb/in <sup>2</sup> )	BT50R BT50R RADIAL G K455A TX23A TX23B D364 TX23A MTR02 MTR02 CORSA ME Z1 TX25 ME Z1R		160/60-18 180/55-17 160/60-18 180/55-17 180/55-17 180/55-17 180/55-17 180/55-17 180/55-17 180/55-17 180/55-17 180/55-17	2,83 bar (41 lb/in <sup>2</sup> )
SUPER III	DE 1994 A 1995 1994 EN ADELANTE 1994 EN ADELANTE DE 1994 A 1995 1995 1995 EN ADELANTE 1995 1996 1996	DUNLOP BRIDGESTONE MICHELIN MICHELIN PIRELLI PIRELLI METZELER MICHELIN METZELER	D364 BT50F TX11 TX11 MTR01 MTR01 CORSA ME Z1F TX15 ME Z1R		120/70-17 120/70-17 120/70-17 120/70-17 120/70-17 120/70-17 120/70-17 120/70-17 120/70-17	2,48 bar (36 lb/in <sup>2</sup> )	D364 BT50 RADIAL G TX23A TX23B MTR02 MTR02 CORSA ME Z1 TX25 ME Z1R		180/55-17 180/55-17 180/55-17 180/55-17 180/55-17 180/55-17 180/55-17 180/55-17 180/55-17	2,83 bar (41 lb/in <sup>2</sup> )
DAYTONA 955i (HASTA EL VIN 132512)	1997 EN ADELANTE	BRIDGESTONE MICHELIN METZELER MICHELIN PIRELLI	BT56 TX15 HI SPORT RCG TX15 MTR01 CORSA		120/70-17 120/70-17 120/70-17 120/70-17 120/70-17	2,48 bar (36 lb/in <sup>2</sup> )	BT56 TX25 HI SPORT RCG TX25 MTR02 CORSA		190/50-17 190/50-17 190/50-17 190/50-17 190/50-17	2,90 bar (42 lb/in <sup>2</sup> )
DAYTONA 955i - BRAZO OSCILANTE DE DOBLE CARA (DESDE EL VIN 132513)	2001 EN ADELANTE	BRIDGESTONE MICHELIN PIRELLI METZELER	BT010 PILOT SPORT DRAGON EVO ME Z3		120/70-17 120/70-17 120/70-17 120/70-17	2,20 bar (32 lb/in <sup>2</sup> )	BT010 PILOT SPORT DRAGON EVO ME Z3		180/55-17 180/55-17 180/55-17 180/55-17	2,62 bar (38 lb/in <sup>2</sup> )
DAYTONA 955i - BRAZO OSCILANTE DE UNA CARA (DESDE EL VIN 132513)	2002 EN ADELANTE	BRIDGESTONE PIRELLI METZELER	BT010 DRAGON EVO ME23		120/70-17 120/70-17 120/70-17	2,48 bar (36 lb/in <sup>2</sup> )	BT010 DRAGON EVO ME23		190/50-17 190/50-17 190/50-17	2,90 bar (42 lb/in <sup>2</sup> )
TT600	2000 EN ADELANTE	BRIDGESTONE MICHELIN PIRELLI	BT010 PILOT SPORT DRAGON EVO		120/70/R17 120/70/R17 120/70/R17	2,34 bar (34 lb/in <sup>2</sup> )	BT010 PILOT SPORT DRAGON EVO		180/55/R17 180/55/R17 180/55/R17	2,62 bar (38 lb/in <sup>2</sup> )
DAYTONA 600 Y 650	2004 EN ADELANTE	PIRELLI BRIDGESTONE METZELER MICHELIN	DIABLO T BT012 SPORTEC M1 PILOT SPORT		120/70/ZR17 58 W 120/70/R17 120/70/R17 120/70/ZR17	2,34 bar (34 lb/in <sup>2</sup> )	DIABLO T BT012 SPORTEC M1 PILOT SPORT		180/55/ZR17 73 W 180/55/R17 180/55/R17 180/55/ZR17	2,62 bar (38 lb/in <sup>2</sup> )
DAYTONA 675 (HASTA EL VIN 381274)	DE 2006 A 2009	PIRELLI MICHELIN BRIDGESTONE	DRAGON SUPERCORSA PRO PILOT POWER B BT014 G		120/70/ZR17 120/70/ZR17 120/70/ZR17	2,34 bar (34 lb/in <sup>2</sup> )	DRAGON SUPERCORSA PRO PILOT POWER B BT014 G		180/55/ZR17 180/55/ZR17 180/55/ZR17	2,48 bar (36 lb/in <sup>2</sup> )
DAYTONA 675 Y DAYTONA 675R (DESDE EL VIN 381275 HASTA EL 564947)	DE 2009 A 2013	PIRELLI DUNLOP METZELER	DIABLO SUPERCORSA SP SPORTMAX QUALIFIER SPORTEC M3	STANDARD STANDARD C	120/70/ZR17 58 W 120/70/ZR17 58 W 120/70/ZR17 58 W	2,34 bar (34 lb/in <sup>2</sup> )	DIABLO SUPERCORSA SP SPORTMAX QUALIFIER SPORTEC M3	STANDARD STANDARD STANDARD	180/55/ZR17 73 W 180/55/ZR17 73 W 180/55/ZR17 73 W	2,48 bar (36 lb/in <sup>2</sup> )
DAYTONA 675 Y DAYTONA 675R (DESDE EL VIN 564948)	2013 EN ADELANTE	PIRELLI METZELER PIRELLI BRIDGESTONE	DIABLO SUPERCORSA SP RACETEC INTERACT K3 DIABLO ROSSO CORSA BATTLAX BT-016 PRO	STANDARD STANDARD STANDARD STANDARD	120/70/ZR17 58 W 120/70/ZR17 58 W 120/70/ZR17 58 W 120/70/ZR17 58 W	2,34 bar (34 lb/in <sup>2</sup> )	DIABLO SUPERCORSA SP RACETEC INTERACT K3 DIABLO ROSSO CORSA BATTLAX BT-016 PRO	STANDARD STANDARD STANDARD STANDARD	180/55/ZR17 73 W 180/55/ZR17 73 W 180/55/ZR17 73 W 180/55/ZR17 73 W	2,48 bar (36 lb/in <sup>2</sup> )

# Touring

# Índice

MODELO	AÑO DE MODELO	FABRICANTE	NEUMÁTICO DELANTERO	ESPECIFICACIÓN	TAMAÑO	PRESIÓN	NEUMÁTICO TRASERO	ESPECIFICACIÓN	TAMAÑO	PRESIÓN
SPRINT, SPRINT SPORT Y SPRINT EXECUTIVE	DE 1993 A 1994 DE 1993 A 1994 DE 1993 A 1994 DE 1993 A 1994 DE 1993 A 1994 DE 1995 A 1998 DE 1995 A 1998 DE 1995 A 1998 1995 DE 1996 A 1998 DE 1996 A 1998 DE 1996 A 1998	BRIDGESTONE DUNLOP MICHELIN PIRELLI MICHELIN DUNLOP BRIDGESTONE PIRELLI METZELER BRIDGESTONE METZELER MICHELIN	BT50F K455FG A59X MTR03 DRAGON GT 90X D202J BT54F MTR03 ME Z1F BT57F ME Z2 MACADAM 90X		120/70-17 120/70-17 120/70-17 120/70/ZR17 120/70-17 120/70-17 120/70-17 120/70-17 120/70-17 120/70-17 120/70-17 120/70-17	2,48 bar (36 lb/in²)	BT50R K455A M59X MTR04 DRAGON GT 90X D202G BT54R MTR04 ME Z2 BT57R ME Z2 MACADAM 90X		160/80-18 160/80-18 160/80-18 170/60/ZR17 160/80-18 170/60-17 170/60-17 170/60-17 170/60-17 170/60-17 170/60-17 170/60-17	2,83 bar (41 lb/in²)
TROPHY 900 Y 1200	DE 1991 A 1993 DE 1991 A 1992 DE 1991 A 1993 1993 DE 1994 A 1995 1994 1995 EN ADELANTE 1995 EN ADELANTE 1995 EN ADELANTE 1996	DUNLOP METZELER MICHELIN BRIDGESTONE DUNLOP MICHELIN BRIDGESTONE PIRELLI METZELER MICHELIN	K455A ME1 MBS A59X BT50F D202J A89X BT54F MTR03 DRAGON GT ME Z1F MACADAM 90X		120/70-17 120/70-17 120/70-17 120/70-17 120/70-17 120/70-17 120/70-17 120/70/ZR17 120/70-17 120/70-17	2,48 bar (36 lb/in²)	K455A ME1 MBS M59X BT50R D202G A89X BT54R MTR04 DRAGON GT ME Z2 MACADAM 90X		160/60-18 160/60-18 160/60-18 160/60-18 170/60-17 170/60-17 170/60-17 170/60/ZR17 170/60-17 170/60-17	2,83 bar (41 lb/in²)
SPRINT ST (HASTA EL VIN 139276)	DE 1999 A 2001	BRIDGESTONE MICHELIN	BT57G 90X		120/70-17 120/70-17	2,48 bar (36 lb/in²)	BT57G 90X		180/55-17 180/55-17	2,83 bar (41 lb/in²)
SPRINT RS (DESDE EL VIN 139277)	DE 2000 A 2001	BRIDGESTONE MICHELIN BRIDGESTONE	BT020 90X BT57G		120/70-17 120/70-17 120/70-17	2,48 bar (36 lb/in²)	BT020 90X BT57G		180/55-17 180/55-17 180/55-17	2,83 bar (41 lb/in²)
SPRINT ST 955 CC (DESDE EL VIN 139277 HASTA EL VIN 208166)	2002 EN ADELANTE	BRIDGESTONE BRIDGESTONE MICHELIN	BT57G BT010 100X		120/70-17 120/70-17 120/70-17	2,48 bar (36 lb/in²)	BT57G BT010 100X		180/55-17 180/55-17 180/55-17	2,90 bar (42 lb/in²)
SPRINT RS 955 CC (HASTA EL VIN 139277)	DE 2002 A 2003 2002 EN ADELANTE 2002 EN ADELANTE 2002 EN ADELANTE	BRIDGESTONE BRIDGESTONE MICHELIN BRIDGESTONE	BT020 BT010 100X BT57G		120/70-17 120/70-17 120/70-17 120/70-17	2,48 bar (36 lb/in²)	BT020 BT010 100X BT57G		180/55-17 180/55-17 180/55-17 180/55-17	2,90 bar (42 lb/in²)
SPRINT ST 1050 CC (HASTA EL VIN 139276)	DE 2005 A 2011	BRIDGESTONE BRIDGESTONE METZELER	BATTLAX BT-020 BATTLAX BT-020 ROADTEC Z6 INTERACT	STANDARD NN STANDARD	120/70/ZR17 58 W 120/70/ZR17 58 W 120/70/ZR17 58 W	2,48 bar (36 lb/in²)	BATTLAX BT-020 BATTLAX BT-020 ROADTEC Z6 INTERACT	STANDARD NN C	180/55/ZR17 73 W 180/55/ZR17 73 W 180/55/ZR17 73 W	2,90 bar (42 lb/in²)
SPRINT GT 1050 CC	2011 EN ADELANTE	BRIDGESTONE PIRELLI DUNLOP MICHELIN	BATTLAX BT-021 ANGEL ST SPORTMAX ROADSMART PILOT ROAD 2	FBZ A STANDARD D	120/70/ZR17 58 W 120/70/ZR17 58 W 120/70/ZR17 58 W 120/70/ZR17 58 W	2,48 bar (36 lb/in²)	BATTLAX BT-021 ANGEL ST SPORTMAX ROADSMART PILOT ROAD 2	STANDARD E STANDARD B	180/55/ZR17 73 W 180/55/ZR17 73 W 180/55/ZR17 73 W 180/55/ZR17 73 W	2,90 bar (42 lb/in²)
SPRINT ST 1050 CC (DESDE EL VIN 139277)	2011 EN ADELANTE	BRIDGESTONE PIRELLI DUNLOP BRIDGESTONE	BATTLAX BT-021 ANGEL ST SPORTMAX ROADSMART BATTLAX BT-020	FBZ A STANDARD STANDARD	120/70/ZR17 58 W 120/70/ZR17 58 W 120/70/ZR17 58 W 120/70/ZR17 58 W	2,48 bar (36 lb/in²)	BATTLAX BT-021 ANGEL ST SPORTMAX ROADSMART BATTLAX BT-020	FBZ E STANDARD U	180/55/ZR17 73 W 180/55/ZR17 73 W 180/55/ZR17 73 W 180/55/ZR17 73 W	2,90 bar (42 lb/in²)
TROPHY Y TROPHY SE 1215 CC (DESDE EL VIN 561284)	2013 EN ADELANTE	PIRELLI METZELER DUNLOP DUNLOP	ANGEL ST ROADTEC Z8 INTERACT SPORTMAX ROADSMART SPORTMAX ROADSMART II	A STANDARD STANDARD STANDARD	120/70/ZR17 58 W 120/70/ZR17 58 W 120/70/ZR17 58 W 120/70/ZR17 58 W	2,48 bar (36 lb/in²)	ANGEL ST ROADTEC Z8 INTERACT SPORTMAX ROADSMART SPORTMAX ROADSMART II	STANDARD C K STANDARD	190/55/ZR17 75 W 190/55/ZR17 75 W 190/55/ZR17 75 W 190/55/ZR17 75 W	2,90 bar (42 lb/in²)